

Comment choisir sa table élévatrice ?

Il existe tellement d'applications différentes pour lesquelles les tables élévatrices trouvent leur utilité qu'il est impossible qu'une seule table puisse répondre à tous les besoins du marché.

De l'utilisation à laquelle la table élévatrice sera destinée en découlera la préconisation.

C'est pourquoi, afin de mieux vous guider, vous trouverez ci-dessous les informations à prendre en compte lors du choix de votre table.

- Fonctionnement manuel ou électrique ?
- Quelle est la capacité de la table ?
- Quelles sont les dimensions du plateau (rectangulaire, carré, en U, en E...)?
- Quelle est la course utile (E) ?
- Quelle est la hauteur fermée (H) ?
- Où se situe la centrale électro-hydraulique (interne ou externe) ?
- Quel est le nombre de cycles par heure ?
- Quels sont les temps de montée et descente ?
- L'implantation de la table élévatrice ?
- A encastrer ou non ?
- Utilisation intérieure ou extérieure ?
- Fixe ou mobile ?
- Quelle est la nature du milieu ambiant (normal, corrosif, explosif...)?

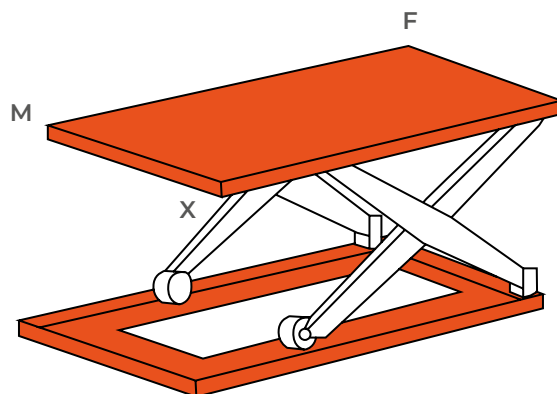
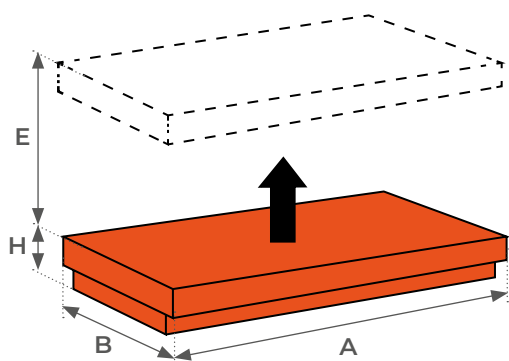

DÉFINIR LES OPTIONS ÉVENTUELLES SUIVANT LES MODÈLES :

- Mise à niveau constant
- Plateau à rouleaux ou à billes
- Tension 220 ou 380 volts
- Télécommande radio
- Pesage intégré
- Châssis pour table électrique (sauf tables HU et HE)

Table élévatrice manuelle surbaissée

300 & 500 kg



SC M

- Capacité de 300 et 500 kg
- Extra-plate
- Hauteur basse maximum de 295 mm
- Deux roues fixes et deux roues pivotantes à frein
- Levée par pédale
- Dispositif de sécurité en position haute



SC500SM



Modèle		SC300DM	SC500SM
Capacité	kg	300	500
Dimensions hors tout (Lxl)	mm	1190x640	1320x610
Hauteur de plateforme mini / maxi	mm	295 / 1350	340 / 900
Plateau (Lxl)	mm	840x590	1030x610
Nombre de ciseaux		2	1
Poids	kg	106	109

PARTENAIRE EXCLUSIF  ideal-lift

Table élévatrice manuelle économique

150 à 500 kg



STFN

- Capacité de 150 à 500 kg
- élévation hydraulique
- Levée du plateau commandée par pédale
- Descente du plateau par manette située en haut du timon
- Timon repliable
- Deux roues fixes et deux roues pivotantes avec frein
- Modèle économique
- Hauteur d'élévation jusqu'à 880 mm



STF15N



STF30N



STF50N

Modèle		STF15N	STF30N	STF50N
Capacité	kg	150	300	500
Dimensions hors tout (L x l x h)	mm	908 x 450 x 950	1093 x 500 x 990	1093 x 500 x 990
Hauteur d'élévation mini / maxi	mm	220 / 720	285 / 880	285 / 880
Plateau (L x l)	mm	700 x 450	815 x 500	815 x 500
Hauteur timon	mm	950	990	990
Nombre de coups de pédale pour hauteur maxi		≤ 28	≤ 27	≤ 27
Nombre de ciseaux		1	1	1
Roues	mm	Ø 100 x 25	Ø 125 x 40	Ø 125 x 40
Poids	kg	46	69	80

Table élévatrice manuelle premium

0.15 à 1 tonne



BS

- Capacité de 0,15 à 1 tonne
- Matériel industriel haut de gamme
- Table en acier, peinture époxy
- Levée de plateau commandée par pédale
- Descente proportionnelle par manette située en haut de l'arceau de poussée
- Deux roues fixes et deux roues pivotantes avec frein
- Garantie trois ans



BS25



BS15



BS25 ♦ BS50 ♦ BS75 ♦ BS100

PARTENAIRE EXCLUSIF **ideal-lift**

Modèle		BS15	BS25	BS50	BS75	BS100
Capacité	t	0,15	0,25	0,5	0,75	1
Dimensions hors tout (L x l x h)	mm	950x450x1000	1010x500x1100	1185x520x1130	1260x520x1130	1260x520x1130
Dimensions table (L x l)	mm	700x450	830x500	1010x520	1010x520	1010x520
Élévation mini / maxi	mm	260/755	335/915	430/1000	440/1000	445/950
Coups de pédale pour hauteur maxi		16	25	44	55	68
Hauteur timon	mm	1000	1100	1130	1130	1130
Roues	mm	Ø100	Ø125	Ø150	Ø150	Ø150
Poids	kg	40	78	106	110	128

Table élévatrice manuelle haute levée

300 à 800 kg



BSD

- Capacité de 300 à 800 kg
- Matériel industriel haut de gamme
- Table en acier, peinture époxy
- Levée de plateau commandée par pédale
- Descente proportionnelle par manette située en haut de l'arceau de poussée
- Deux roues fixes et deux roues pivotantes avec frein
- Garantie trois ans



PARTENAIRE EXCLUSIF  ideal-lift

Modèle		BS30D	BS50D	BS80D
Capacité	kg	300	500	800
Dimensions hors tout (Lxlxh)	mm	1260x520x1130	1260x520x1130	1275x520x1130
Dimensions tables (Lxl)	mm	1010x520	1010x520	1010x520
Élévation mini / maxi	mm	435 / 1585	435 / 1585	470 / 1410
Coups de pédale pour hauteur maxi		55	68	78
Hauteur timon	mm	1130	1130	1130
Roues	mm	Ø 150	Ø 150	Ø 150
Poids	kg	134	150	146

Table élévatrice manuelle grand plateau

0.5 & 1 tonne



BSL

- Capacité de 0,5 et 1 tonne
- Matériel industriel haut de gamme
- Table en acier, peinture époxy
- Levée de plateau commandée par pédale
- Descente proportionnelle par manette située en haut de l'arceau de poussée
- Deux roues fixes et deux roues pivotantes avec frein
- Garantie trois ans



BS50LA

BS50LB ♦ BS100L

 PARTENAIRE EXCLUSIF  ideal-lift

Modèle		BS50LA	BS50LB	BS100L
Capacité	t	0,5	0,5	1
Dimensions hors tout (Lxlxh)	mm	1780x620x1130	1390x800x1030	1390x800x1080
Dimensions tables (Lxl)	mm	1525x620	1200x800	1200x800
Élévation mini / maxi	mm	400 / 1100	370 / 1190	425 / 1225
Coups de pédale pour hauteur maxi		75	95	95
Hauteur timon	mm	1130	1030	1080
Roues	mm	Ø 150	Ø 160	Ø 200
Poids	kg	160	164	172

Table élévatrice manuelle encastrable

900 kg



ZC48

- Grande capacité de 900 kg
- Permet de passer les roues sous un établi
- Encastrable
- Hauteur d'élévation de 1220 mm
- Grande stabilité



Modèle		ZC48
Capacité	kg	900
Dimensions hors tout (Lxlxh)	mm	1250x660x970
Dimensions plateforme (Lxl)	mm	915x610
Hauteur basse	mm	762
Hauteur d'élévation	mm	1220
Roues	mm	Ø 125
Poids	kg	130

Table élévatrice manuelle aluminium

100 kg

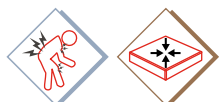

BAL100

- Capacité de 100 kg
- Pèse seulement 23 kg
- Facilement transportable
- Deux roues fixes et deux roues pivotantes avec frein
- Timon repliable



100
KG

**SEULEMENT
23 KG**



Modèle		BAL100
Capacité	kg	100
Dimensions plateforme (L x l)	mm	700 x 450
Hauteur basse repliée	mm	265
Hauteur plateforme haute	mm	730
Roues	mm	Ø 100
Poids	kg	23

Table élévatrice manuelle inox 304

100 & 200 kg



MH-V

- Capacité de 100 et 200 kg
- Levée hydraulique du plateau par pédale au pied
- Descente commandée par la poignée de décompression fixée sur l'arceau de poussée
- Bonne sensibilité du levier de descente permettant l'arrêt du plateau à la hauteur voulue
- Quatre roues en polyamide : deux fixes et deux pivotantes avec frein
- Résistante à la corrosion
- Outil idéal pour une utilisation dans les industries pharmaceutiques et agroalimentaires



**INOX 304:
ALIMENTAIRE**



PARTENAIRE EXCLUSIF  **ideal-lift**



Modèle		MH-V10	MH-V20
Capacité	kg	100	200
Dimensions plateforme (L x l)	mm	700x450	830x500
Hauteur basse repliée	mm	265	330
Hauteur plateforme haute	mm	755	910
Nombre de coups de pédale		20	28
Roues	mm	Ø 100	Ø 125
Poids	kg	40	78

Table hydraulique de mise à niveau

90 à 2700 kg



MD

- Capacité de 0,09 à 2,7 tonnes
- Peut être utilisée comme table de travail ou comme table élévatrice
- Vérin hydraulique central et colonne guidée
- Commande montée/descente au pied par pédale
- Quatre roues dont deux pivotantes
- Patin d'immobilisation



MD0548



MD0246



MD1048



MD2048



MD6059B

Modèle		MD0246	MD0548	MD1048	MD2048A	MD2048B	MD2059A	MD2059B	MD4059A	MD4059B	MD6059A	MD6059B
Capacité	kg	90	225	455	900	900	900	900	1800	1800	2700	2700
Dimensions table (Lxl)	mm	410x410	460x460	915x460	915x610	1220x815	915x610	1220x815	915x610	1220x815	915x610	1220x815
Hauteur plateau bas	mm	740	760	760	760	760	940	940	940	940	940	940
Hauteur plateau haut	mm	1170	1220	1220	1220	1220	1500	1500	1500	1500	1500	1500
Pieds de guidage	mm	-	2	2	4	4	4	4	4	4	4	4
Roues	mm	Ø75	Ø100	Ø100	Ø100	Ø100	Ø150	Ø150	Ø150	Ø150	Ø150	Ø150
Poids	kg	34,5	69,5	90,5	102	140	187	240	187	240	187	240

Photos et dimensions non contractuelles. Le fabricant se réserve le droit d'effectuer toute modification sans préavis.

Servante à plateau inclinable

150 kg



XH15A

- Capacité de 150 kg
- Destinée à améliorer le confort et l'efficacité du poste de travail
- Ajustement de la hauteur et de l'inclinaison du plateau jusqu'à 40°
- De faible encombrement, très solide
- Quatre roues avec frein facilitent sa mise en place
- Pompage hydraulique



Modèle		XH15A
Capacité	kg	150
Dimensions plateau (Lxl)	mm	503x405
Hauteur du plateau	mm	720 / 1070
Inclinaison du plateau	°	0 à 40
Poids	kg	38

PARTENAIRE
EXCLUSIF  ideal-lift

Table élévatrice à plateau tournant

200 kg

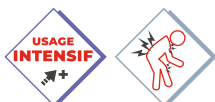

MD20R

- Capacité de 200 kg
- Rotation du plateau sur 360°
- Possibilité de blocage du plateau
- Commande montée/descente par pédale
- Quatre roulettes pivotantes à frein



PARTENAIRE EXCLUSIF ideal-lift

Blocage du plateau sur toute la circonférence par vis de serrage



Modèle		MD20R
Capacité	kg	200
Dimensions hors tout (LxIxh)	mm	655 x 600 x 700
Diamètre plateau	mm	Ø 600
Hauteur mini / maxi	mm	700 / 1060
Roues	mm	Ø 75
Poids	kg	54

Table élévatrice manuelle à manivelle

100 & 250 kg



SBV

- Capacité de 100 et 250 kg
- Table à vis sans fin permettant un ajustement micrométrique de la hauteur de levée
- Commande montée / descente par volant
- Sécurité : en levage, le système est rendu anti-dériveur par la vis sans fin
- Deux roues fixes et deux pivotantes avec frein
- Pas d'huile
- Pas d'entretien
- Très longue durée de vie
- Très grande précision



SBV200



SBV500

100
KG

Modèle		SBV200	SBV500
Capacité	kg	100	250
Dimensions hors tout (L x l)	mm	815 x 530	940 x 600
Dimensions table (L x l)	mm	600 x 400	800 x 500
Hauteur repliée	mm	530	450
Hauteur d'élévation maxi	mm	800	1150
Hauteur timon	mm	900	900
Largeur timon	mm	480	550
Roues	mm	Ø 125	Ø 150
Poids	kg	80	120

**ÉLEVATION MÉCANIQUE
AVEC VIS SANS FIN
(PAS D'HUILE)**

Table élévatrice à niveau constant

210 & 400 kg



SBC

- Capacité de 210 et 400 kg
- Niveau constant
- Equilibrage réalisé par un jeu de double ressort servant d'amortisseurs
- Simple réglage des ressorts
- Maintien d'une parfaite hauteur de travail sur les lignes d'assemblage et les opérations de conditionnement et de déconditionnement
- S'adapte à tout type de morphologie d'utilisateur

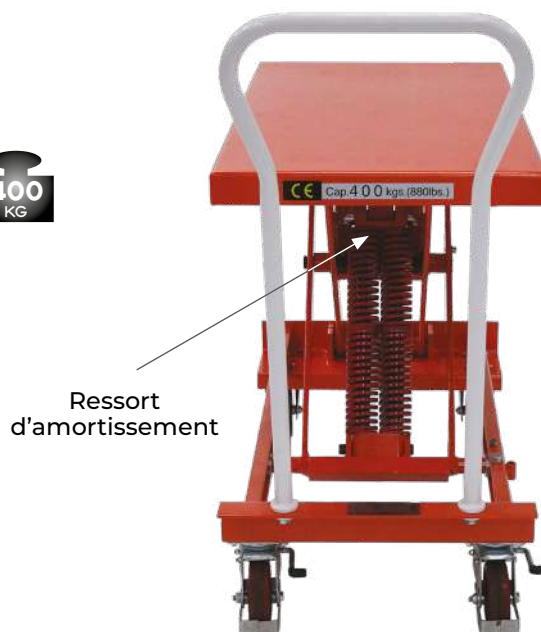

Modèle		SBC21	SBC40
Capacité	kg	210	400
Dimensions hors tout (L x l x h)	mm	1065 x 500 x 1100	1200 x 500 x 1100
Dimensions plateforme (L x l)	mm	830 x 500	1010 x 520
Plage d'utilisation	kg	80 / 210	100 / 400
Hauteur d'élévation mini / maxi	mm	360 / 770	440 / 800
Roues	mm	Ø 125	Ø 125
Poids	kg	75	123

PARTENAIRE EXCLUSIF  ideal-lift

Table élévatrice à plateau tournant

2 tonnes



SLT2/1100

- Capacité de 2 tonnes
- Plateau de diamètre 1110 mm monté sur quinze roulements
- Livrée avec trois ressorts de différentes résistances soit quatre possibilités de réglage pour charges de 0,2 à 2 tonnes
- Blocage manuel du plateau tournant
- Possibilité de fixation ou d'adaptation de pieds de support
- Manutentionnable par chariot élévateur

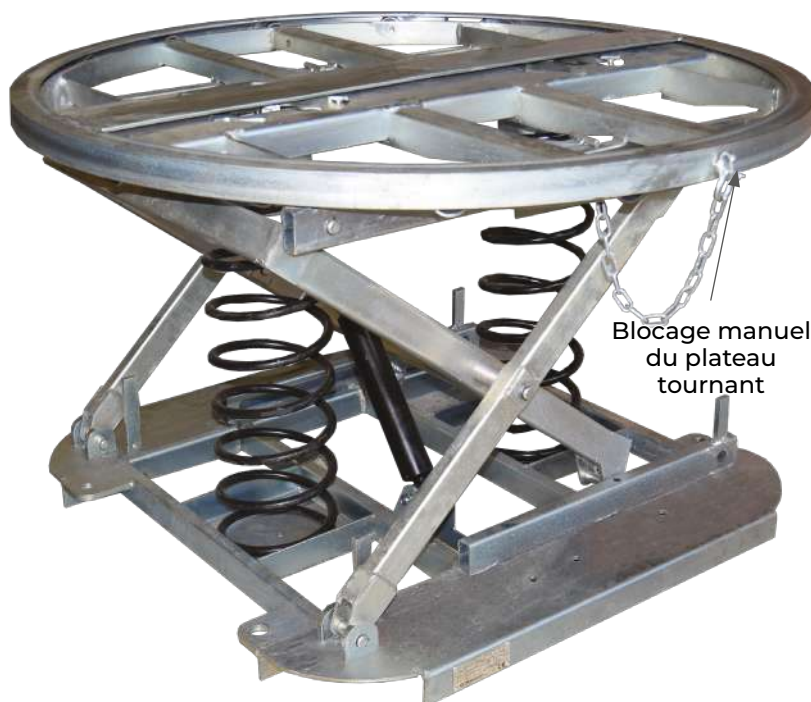

Blocage manuel
du plateau
tournant



2
TONNES

Ouverture pour changer
les ressorts facilement

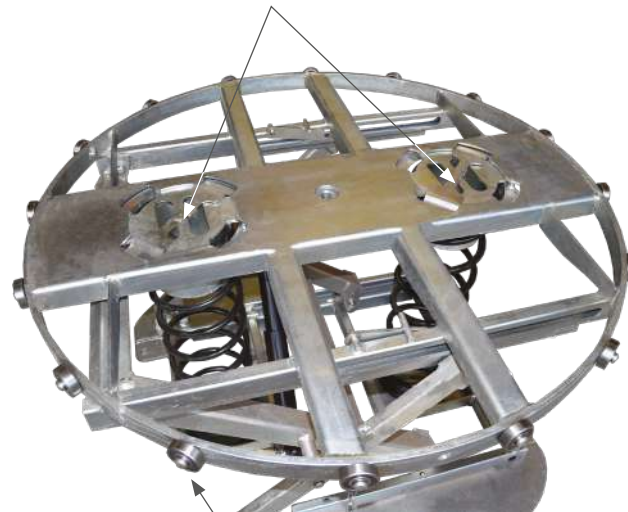

Quinze roulements à billes

Modèle		SLT2/1100
Capacité	t	2
Diamètre plateau	mm	Ø1110
Dimensions base (L x l)	mm	930 x 920
Hauteur d'élévation mini / maxi	mm	260 / 680
Dimensions fourreaux	mm	165 x 45
Poids	kg	140

Table élévatrice manuelle inclinable

400 & 800 kg



BL

- Capacité de 400 et 800 kg
- L'angle de la table est de 45°
- Une butée empêche le contenant de tomber
- Déplacement manuel
- Roues équipées de frein

ÉLÉVATION ET INCLINAISON
SIMULTANÉES



Modèle		BL40	BL80
Capacité	kg	400	800
Dimensions hors tout (L x l)	mm	1355 x 520	1355 x 520
Dimensions table (L x l)	mm	830 x 520	830 x 520
Hauteur d'élévation mini (L x l)	mm	900 x 435	1000 x 440
Hauteur d'élévation maxi (L x l)	mm	1560 x 435	1570 x 438
Hauteur timon	mm	1130	1130
Nombre de coups de pédale maxi		50	68
Roues	mm	Ø 150	Ø 150
Poids	kg	123	145

PARTENAIRE EXCLUSIF ideal-lift

Table élévatrice semi-électrique inclinable

400 & 800 kg



TS

- Capacité de 400 et 800 kg
- Construction robuste en profilé acier
- Deux roues pivotantes avec frein
- Puissance moteur électrique 700W et batterie de 12 volts avec chargeur intégré

ÉLÉVATION ET INCLINAISON
SIMULTANÉES



Modèle		TS40	TS80
Capacité	kg	400	800
Dimensions hors tout (L x l)	mm	1185 x 520	1260 x 520
Dimensions table (L x l)	mm	830 x 520	830 x 520
Hauteur d'élévation mini (L x l)	mm	990 x 500	1000 x 500
Hauteur d'élévation maxi (L x l)	mm	1620 x 500	1620 x 500
Hauteur timon	mm	1180	1180
Nombre de cycles charge maxi		45	45
Poids	kg	170	185

PARTENAIRE EXCLUSIF ideal-lift